



RB HS 2.0E

Hubstapler

Jungheinrich

Technische Daten

Abmessungen

Max. Hubhöhe.....	5,50 m
Max. Hubkraft.....	2.000 kg
Länge (ohne Gabeln)	2,30 m
Länge (inkl. Gabeln).....	3,45 m
Breite.....	1,20 m
Höhe.....	2,48 m
Radstand.....	1,57 m
Gabelzinken (LxBxH).....	1,15 x 0,125 x 0,045 m
Masthöhe - eingefahren	2,48 m
Masthöhe - voll ausgefahren.....	6,23 m
Wenderadius (ohne Gabelzinken)	2,00 m

Leistung

Leergewicht (mit Gabeln).....	5.290 kg
Antrieb.....	Elektro

Besonderheit

- Automatisches Batterieladegerät
- Triplex Mast
- Anhängerkupplung
- Geschlossene Fahrerkabine
- Nichtmarkierende Vollgummi-Reifen

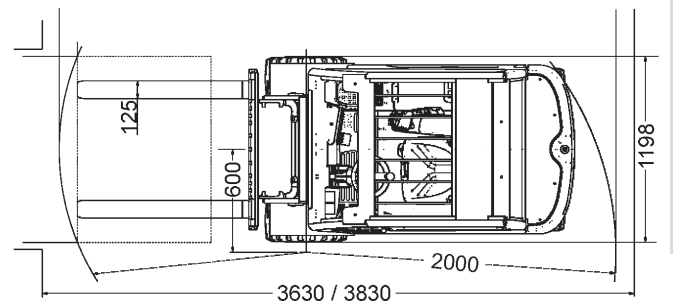
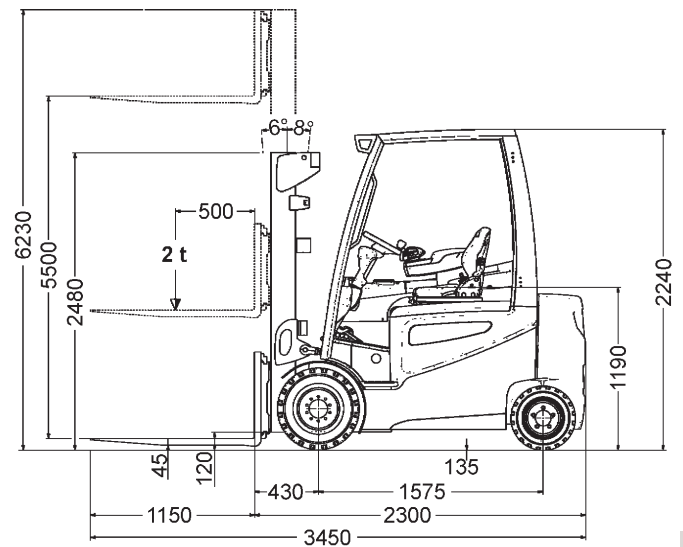

STAPLER

Alle Angaben ohne Gewähr. Technische Änderungen vorbehalten

KRANARBEITEN

BÜHNEN- & STAPLERVERLEIH

SONDER- & SCHWERTRANSPORTE

LOGISTIK

// 1